

Bühnenanweisung -Organisation und Technik- Stand 2012

MM-Drumming – Michael Meier – Burgstraße 11 – 58730 Fröndenberg/Ruhr



c/o:
Michael Meier
Burgstraße 11
58730 Fröndenberg / Ruhr
Germany
Tel. + 49 23 03 - 77 2 555
Mobil: +49 163 – 78 16 285
post@mm-drumming.de
www.kingsizeband.de

Steuernummer: 316 / 5194 / 6774
Finanzamt Dortmund / Unna

Lieber Veranstalter,

um einen reibungslosen Ablauf beim Auftritt von KINGSIZE garantieren zu können, bitten wir Sie, die folgenden Ablaufhinweise in Ruhe durchzulesen. Bei Rückfragen oder Problemen stehen wir Ihnen jederzeit gerne zur Verfügung. Es lässt sich immer gemeinsam eine für alle akzeptable Lösung finden. Anbei befindet sich unsere Bühnenanweisung, die Sie bitte an die zuständige Technikfirma weiterleiten.

Wir freuen uns auf eine unkomplizierte Zusammenarbeit.

Vielen Dank. Ihr KINGSIZE Orga-Team.

Organisation:

Anreise:

Die Anreise erfolgt im Tourbus oder in 10-12 PKW. Bitte sorgen Sie dafür, dass uns ein gebührenfreier und sicherer Stellplatz für einen Bus bzw. für die 10-12 PKW in maximal 500 m Entfernung zur Bühne zur Verfügung stehen.

Etwaige Parkgebühren trägt der Veranstalter selbstschuldnerisch.

Freie Bühnenanfahrt:

Bitte stellen Sie sicher, dass die Gruppe mit dem Bus / PKW für den Zeitraum der Anlieferung der Instrumente in den unmittelbaren Bühnenbereich vorfahren kann. Sollte dies aus organisatorischen Gründen nicht oder nur für den Veranstalter unzumutbar möglich sein, sind der Gruppe von Seiten des Veranstalters 3 Helfer für den Transport der oben genannten Dinge bei Anlieferung und Abtransport zuzuteilen. Sollten der Gruppe weder die Möglichkeit der direkten Anlieferung in unmittelbare Bühnennähe, noch Helfer in der beschriebenen Form zur Verfügung stehen, hat die Gruppe einen weiteren Anspruch gegen den Veranstalter auf € 80,- (in Worten: Achtzig Euro) pro fehlenden Helfer für erhöhten logistischen Aufwand. Damit es bei der Anreise zu keinen größeren Verzögerungen kommt freuen wir uns über eine Wegbeschreibung zum Veranstaltungsort.

Garderobe:

Die Künstler/Innen benötigen für die Show eine separate, saubere, beheizte und ausreichend große Garderobe mit befestigten, trockenen und sauberen Boden (keinen Sand, o.ä.) direkt neben oder hinter der Bühne entsprechend Bühnenaufgang. In der Garderobe sollten Tische, Garderobenständer, Spiegel und ausreichend Sitzgelegenheiten vorhanden sein.

Catering:

Wir freuen uns über eine warme Mahlzeit im angemessenen Umfang und Qualität für das ganze Team (insgesamt 15 Personen + Techniker). Über folgende Getränke in der Garderobe freuen wir uns sehr: 3 Kisten Wasser, 2 Kiste Cola, Fanta, etc. und 2 Kisten Bier, gerne 3 Flaschen Prosecco.

TECHNIK:**Hallo Technik-Crew,**

wir bitten euch diese Bühnanweisung in Ruhe durchzulesen. Falls Fragen auftreten oder Ihr Teile dieser Bühnanweisung nicht erfüllen könnt spricht uns einfach im Vorfeld an, wir werden gemeinsam eine Lösung finden, die für uns alle akzeptabel ist.

Vielen Dank. Euer KINGSIZE Orga - Team

Bühne:

Für das 13-15 köpfige Ensemble ist eine Bühne von mind. 10m Breite, 6m Tiefe und 0,8m Höhe notwendig. Bei kleineren Bühnen bitten wir um Rücksprache. Darüber hinaus werden 2 Riser mit den Maßen 3x2m (40cm Höhe links Percussion) und 3x2 Meter (60cm Höhe rechts Drums) benötigt. Bitte Höhen einhalten.

PA:

Wir benötigen ein professionelles, den Räumlichkeiten angemessenes PA-System. Linearrays (L´Acoustics Vdosc/Dvdosc/Kudo/Kiva; D&B J/Q/T-Serie; Meyer Milo/Mica/Melody; EAW KF-760/740/730/720; Nexo Geo-T/D/S12; RCF TT/NX) werden bevorzugt, auf keinen Fall HK-Audio; KS; dB-technologies; PSSO oder Selbstbau. Konventionelle groundstacked Cluster-Systeme bitte nur nach vorheriger Absprache. Bitte auch **ausreichende Subbässe** sowie Nearfill und wo notwendig Delays vorsehen. Die zum verwendeten PA passenden DSP-Controller sollten selbstverständlich sein. Das PA steht in **keinem Fall** auf der Bühne, bitte wo möglich die **Tops fliegen**, ansonsten unbedingt Sidewings bauen.

Das System muss so bemessen sein, dass zu jeder Zeit 105dB (a-bewertet) ohne jede Limitierung von 50-15000Hz an jeder Stelle des Venues erreichbar sind.

Wir sind nicht verantwortlich für Schäden an einer unterdimensionierten Anlage.

Das finale Feintuning des Systems wird im Verlaufe des Soundchecks zusammen mit unserem Techniker stattfinden.

FOH: (Info: Bitte erst telefonisch klären welcher Techniker kommt!!!)

Als FoH-Konsole bitte **ausschließlich** Digitalpulte vorsehen. Analogkonsolen werden generell nicht akzeptiert, insbesondere nicht wenn der Monitormix aus der Front kommt (Multicore mind. 40/16!!!).

Wir freuen uns über A&H iLive T112/IDR48, Yamaha M7CL/48 (nicht ES!). Auf keinen Fall LS-9; Presonus; 01/V; DM1000/2000; Tascam; Roland; Phonic; Soundcraft Si. Andere Digitalpulte als die obengenannten nur mit vorheriger Absprache. Bei den genannten Pulten wird außer dem Mischpult kein Equipment vom Veranstalter am Ton-FoH benötigt. Wir bringen noch Talkbackmikro, Laptop, Zuspierer etc mit, deshalb bitte mindestens 8 Local Inputs und zwei Local Outputs (Recording) am FoH vorsehen, das FOH-Pult kann gegen geringes Entgelt mitgebracht werden.

Der FoH sollte wann immer möglich mittig zum PA in sinnvollem Abstand und auf Publikumsniveau ebenerdig aufgebaut werden. Der Pultplatz darf im Notfall auch seitlich versetzt sein, jedoch **niemals** auf- oder unter Balkonen oder Galerien.

Monitor

Wir benötigen mind. sechs identische Wedges (L´Acoustics 115 XT HiQ; D&B M4/M6; Nexo PS15Mk2/ RCF TT15 SMA) auf drei Ampwegen (entsprechende, zu den Monitoren passende DSP-Amps). Dazu kommen noch 5 weitere Stereo-Inear-Wege. Die Inear-Systeme bringen wir mit, bitte Multicore-Rückwege beachten. Sidefills sind nicht unbedingt notwendig.

Wir freuen uns über einen separaten Monitormix auf der Bühne mit einem kompetenten, ebenfalls vom Veranstalter zu stellenden Techniker, es ist aber auch möglich (und einfacher) den Monitormix vom FoH-Pult zu betreiben. Hierzu bitte ausreichend Rückwege zur Bühne vorsehen und zuvor mit dem FOH-Techniker Rücksprache halten, eine iLiveT112 mit IDR48 und Wirelessrouter (oder M7CL48) sind dann Grundvoraussetzung.

Mikrofone:

Bitte einen kompletten Satz kabelgebundener Mikrofone und DI´s entsprechend der u.a. Inputliste für die gesamte Band bereitstellen (bitte nur professioneller Standard, die u.a. Mikrofone verstehen sich als Vorschläge).

Die in der Liste genannten Funkmikrofone sind ebenfalls vom Veranstalter zu stellen, bitte keine Alternativen von AKG, Audio-Technika, Samson, Fame, t.bone, LD , Line6 oder ähnlich; Die Sendestrecken müssen in einem zulässigen Frequenzband arbeiten und mit Richtantennen versehen sein, eine Betriebsgenehmigung versteht sich von selbst. Stative (K&M schwarz) und ausreichend Mikrofonverkabelung (schwarz) sind vom Veranstalter zu stellen.

Licht:

Da wir keinen eigenen Lichtmann mitbringen, möchten wir keine spezifischen Lichtenweisungen geben und überlassen dem örtlichen Lichttechniker das Design. Als Vorgabe sollte lediglich gelten dass von vorne ausreichend Weißlicht (Stufenlinsen) vorhanden ist um über die ganze Bühnenfläche die Gesichter ausreichend auszuleuchten sowie von hinten Showlicht (ACL, Movinglights, Bars, LEDs etc.) vorhanden ist. Nebel ist wünschenswert, der Einsatz von intelligentem Licht ausdrücklich gewünscht. Wir stellen hierzu vor Ort das Showskript mit Lichtenweisungen zur Verfügung.

Gerne können die Bühnenpodeste unterleuchtet werden, da unsere Kulissenteile zur Verkleidung der Riser transluzent sind und so von hinten beleuchtet werden können.

Inputliste:

#	Input	Quelle	Stand	P48
01	Kick Out	z.B. Audix D6/B52/D112		
02	Kick In	z.B. B91A/e901/ATM87-r		X
03	Snare 1 Top	z.B. e905/B57/Audix D1	Short Boom	
04	Snare 1 Bot	z.B. e905/B57/Audix D1	Claw	
05	Side-Snare Top	z.B. e905/B57/Audix D1	Claw	
06	Hats	z.B. Neumann KM184/AT450	Tall Boom	X
07	Tom 1	z.B. Audix D2/e904/B98/AT35		
08	Tom 2	z.B. Audix D2/e904/B98/AT35		
09	Tom 3	z.B. Audix D2/e904/B98/AT35		
10	OVH	z.B. Neumann KM184/AT450	Tall Boom	x
11	Conga left	z.B. SM57	Clamp	
12	Conga mid	z.B. SM57	Clamp	
13	Conga right	z.B. SM57	Clamp	
14	Bongos	z.B. SM57	Clamp	
15	Overhead Percussion	Neumann KM184	Tall Boom	
16	Octobans Perc.	Neumann KM184	Tall Boom	
17	Drumsampler (L)	BSS AR133	Active Di-Box	X
18	Drumsampler (R)	BSS AR133	Active Di-Box	X
19	Djembe	Drahtlos-Clip		
20	Bass DI	XLR		X
21	Synth-Bass	BSS AR133		X
22	Gtr 1 (Chris)	Sennheiser E906	Short Boom	
23	Gtr 2 (Tate)	Sennheiser E906	Short Boom	
24	Ak. Gtr (Luke)	BSS AR133		
25	Key 1	BSS AR133		Yes
26	Key 2	BSS AR133		yes
27	Key Chor	BSS AR133		yes
28	Vox 1 (Luke)	z.B. E935/840/B58/SM58	Tall Boom	
29	Vox 3 (Chris V.)	z.B. E935/840/B58/SM58	Tall Boom	
30	Vox 2 (Tate)	z.B. E935/840/B58/SM58	Tall Boom	
31	Bvox Bass	z.B. E935/840/B58/SM58	Tall Boom	
32	Backgr.Vox (Sabine)	z.B. E935/840/B58/SM58	RB Straight /TB	
33	Backgr.Vox (Silke)	z.B. E935/840/B58/SM58	RB Straight /TB	
34	LEAD 1	Sennheiser EW-500 G3-Serie mit E-e935 Kopf	RB Straight	
35	LEAD 2	S.O.	RB Straight	
36	LEAD 3	S.O.	RB Straight	
37	LEAD 4	S.O.	RB Straight	
38	VOX Spare	S.O.		
39				
40	Talkback Mikro	Audix OM2s		

Es werden vom Veranstalter also 5 Sendestrecken Sennheiser EW-500G3 mit Handsendern und e935-Köpfen sowie eine entsprechende Sendestrecke mit Taschensender Clip-Mikro für eine Djembe benötigt. Ferner sollte jeweils eine weitere identische Handsendestrecke und Headsetstrecke als Spare vorhanden sein. (Gegen geringes Entgelt können die Funkstrecken mitgebracht werden.)

Die vier großen Tellerstative (RB Straight) für die Handsender sind für die Show essentiell notwendig.

Grundsätzliches

Bühne, PA- und Lichtanlage müssen bei Eintreffen der Band komplett aufgebaut und einsatzbereit sein. Sämtliche Monitore, FOH- und Mikrofonverkabelung müssen vorbereitet und getestet sein, Produkte der Firmen DAP, Fame und t.bone sollten gänzlich vermieden werden. Wenn diese Vorbereitung nicht gegeben ist, verlängert sich der Soundcheck durch Verschulden der Technik-Firma, die dann bei evtl. Folgen für die Veranstaltung verantwortlich gemacht wird. Aufgabe des Band-Soundchecks ist nicht das Prüfen und in Gang setzen der Technik, sondern das Einstellen des optimalen Klanges. Wenn ohne vorherige Absprache die Technik nicht wie beschrieben einsatzfähig ist, kann die Show undurchführbar und damit eine Konventionalstrafe fällig werden.

Vom Eintreffen der Band bis zum Ende der Show muss das gesamte kompetente Technikteam vor Ort sein.

Weiterhin wird für die gesamte Zeit vom Eintreffen der Band bis zum Ende der Show ein *fähiger und kooperativer* Lichtmann benötigt der auch die Show fährt.

Bühnenplan

M1 = Monitor 1; (1) = Monitorweg 1; St(1) = 1 Steckdose; IE = In-Ear

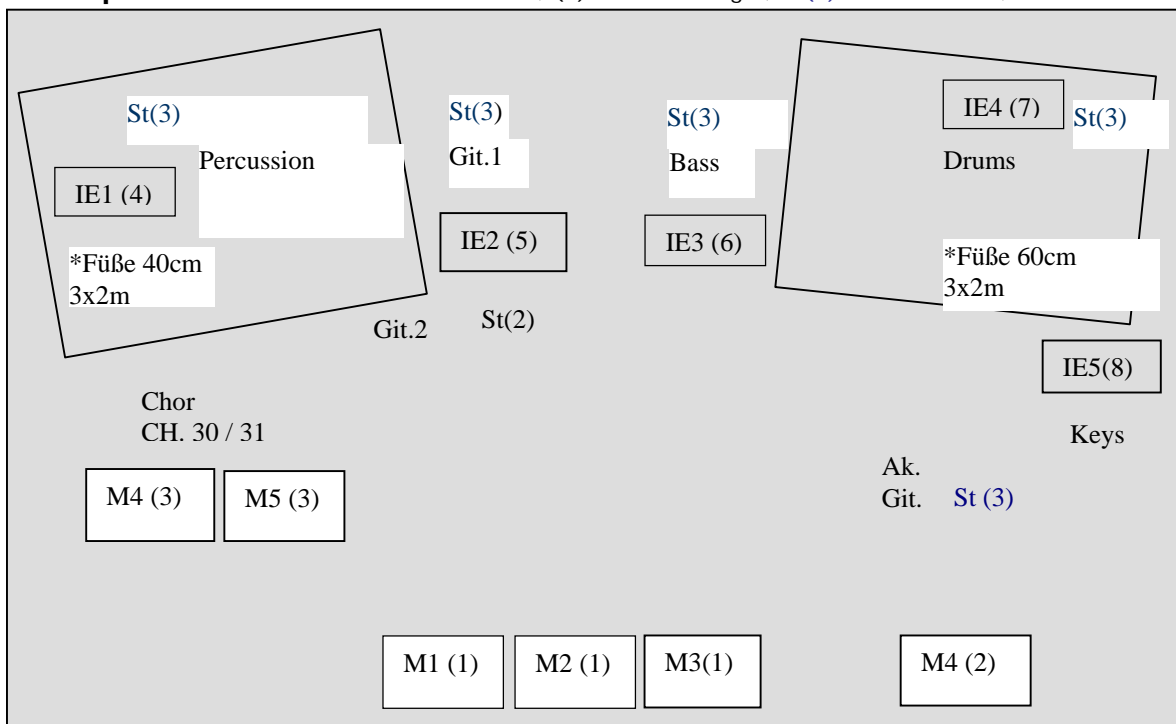

Bitte auf allen In-Ears einen gesunden Gesamtmix.

Ausnahme: auf IE5 keine Keys, auf IE1 kein Drumsampler.

Die Bühnenanweisung ist Bestandteil des Vertrages!

Mit freundlichen Grüßen,

Die KINGSIZE - Crew

Ansprechpartner: Michael Meier – 0163/7816285 – 02303/772555

Bitte um Ihre Bestätigung:

Datum/Unterschrift